

IP HD Full compatible

Fiche technique

CARACTÉRISTIQUES VFM0E3

- ▶ Vitesse de déplacement jusqu'à 10 mètres/seconde.
- ▶ Dôme Haute Définition Full HD, rotation 360° et inclinaison 180° avec back flip.
- ▶ Chariot autonome par batterie lithium.
- ▶ Recharge batterie automatique et permanente.
- ▶ Chariot autonome libre, sans frottement, sans patin et sans câble.
- ▶ Très grande simplicité d'installation.
- ▶ Maintenance réduite.

PROFIL COMPATIBLE

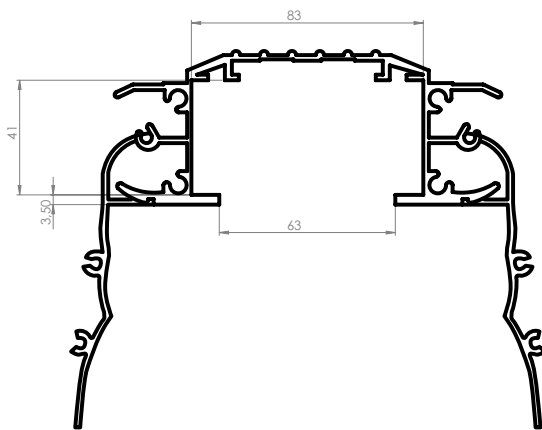

CARACTÉRISTIQUES

- 1/2.8" progressive scan CMOS
- Résolution 1920 x 1080 @ 60 fps
- Sensibilité lumineuse :
Couleur: 0.005 Lux @(F1.6, AGC ON)
B/W: 0.001 Lux @(F1.6, AGC ON)
- 25x Optical zoom
- WDR, HLC, BLC, 3D DNR, Defog, EIS, Regional Exposure, Regional Focus
- Support H.265+/H.265 video compression

Image Sensor	1/2.8" progressive scan CMOS
Optics	25x Optical zoom, 10 mm to 1500 mm (wide-tele)
Focus	Auto
Resolution	1920 x 1080
Sensibilité lumineuse	Couleur: 0.005 Lux @(F1.6, AGC ON) - B/W: 0.001 Lux @(F1.6, AGC ON)
Fonction	Jour/Nuit
Rotation	360° sans butée
Vitesse de rotation	0.1 à 250°/s
Inclinaison	90° avec retournement auto.
Vitesse d'inclinaison	0.1 à 150°/s
Mouvements	Contrôle des variations de vit., Vitesses proportionnelles et constantes
Liaison numérique base chariot	Réseau Wifi masqué sur les bandes 2.4 et/ou 5.8Ghz
Batterie Lithium	Tension 25,2 V / Capacité 18,2 Ah
Dimensions/poids chariot	630 x 135 mm / environ 7 kg

Réf.	Désignation
VFM0E3	Kit complet Raildome freemotion8 Full compatible comprenant : Chariot; Base; Chargeur; (Eléments de fin de course à récupérer sur le rail existant)
Option conseillée pour compatibilité avec tous systèmes	
VZC-ANCVPRO	Analyseur / convertisseur de trame durci (sous Windows 10 Pro)

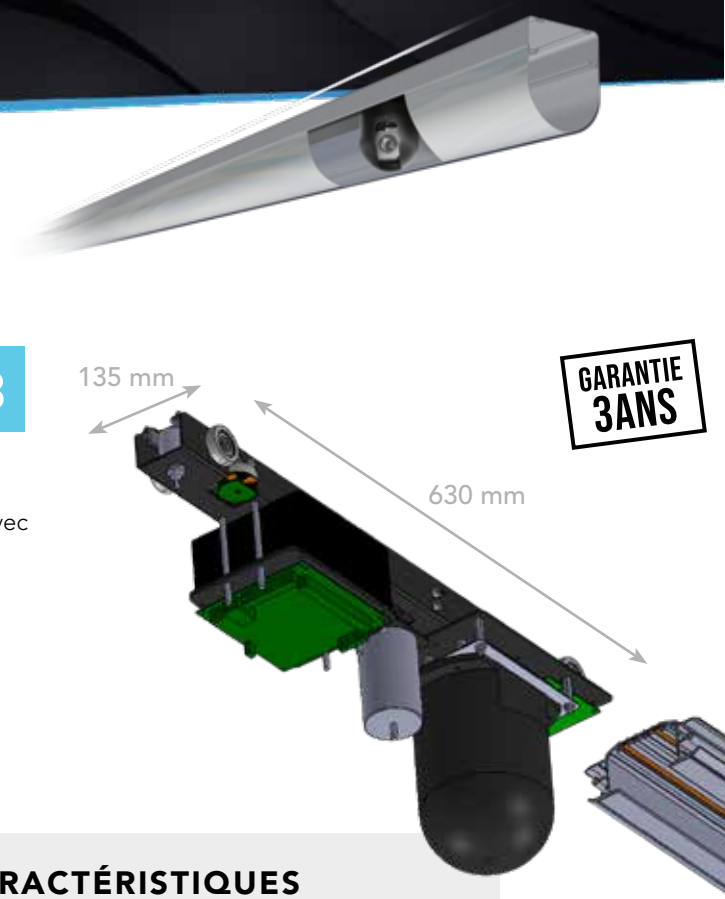

Photos et dessins non contractuels - sous réserve d'erreur typographique



Mis à jour le 15/04/2022